



КОЛЯСКА ИНВАЛИДНАЯ С ЭЛЕКТРОПРИВОДОМ
ORTONICA PULSE 750



ИНСТРУКЦИЯ ПО ЭКСПЛУАТАЦИИ

СОДЕРЖАНИЕ

Введение	3
Ответственность	3
1. ОПИСАНИЕ И РАБОТА	4
1.1. Назначение	4
1.2. Основные параметры и характеристики.....	4
1.3. Конструктивные требования	8
1.4. Требования надежности и ремонтпригодности	14
1.5. Качество и гарантия	14
2. ИСПОЛЬЗОВАНИЕ ПО НАЗНАЧЕНИЮ	17
2.1 Опасности при эксплуатации.....	17
2.2. Указания по эксплуатации	18
2.3. Элементы управления и индикаторы	20
2.4. Начинаем движение	22
2.5. Вождение, рулевое управление и торможение	23
2.6. Выключение	24
2.7. Управление коляской с помощью мобильного приложения	25
2.8. Ручное управление	34
2.9. Аккумуляторы.....	34
2.10. Портативная система освещения.....	38
2.11. Регулировки инвалидной коляски.....	39
3. ТЕХНИЧЕСКОЕ ОБСЛУЖИВАНИЕ И РЕМОНТ	40
4. ХРАНЕНИЕ	41
5. ТРАНСПОРТИРОВАНИЕ	41
6. ПОЛЕЗНЫЕ РЕСУРСЫ И ИНФОРМАЦИЯ	42

ВВЕДЕНИЕ

Коляска инвалидная с электроприводом Ortonica Pulse 750 (далее по тексту – коляска, кресло-коляска, оборудование, изделие, продукция) – электрическая коляска нового поколения со стильным биоморфным дизайном, подчеркнутым изящными световыми элементами.

Максимально адаптивное управление с обширным набором настроек, доступное через технологичный пульт управления или смартфон. Складывание коляски в одно касание без физических усилий делает ее компактной для транспортировки и хранения. Инновационная передняя подвеска с всенаправленными колесами и надежными амортизаторами обеспечивает максимальный комфорт при движении по неровной дороге.



Прочтите Инструкцию по эксплуатации до того, как начнете пользоваться инвалидной коляской. Вы получите важные указания по управлению, которые позволят полностью использовать технические преимущества коляски Ortonica.

Ответственность

За ущерб, возникший вследствие использования изделия не по назначению, производитель ответственности не несет.

Для предотвращения опасных ситуаций все лица, использующие данное изделие или проводящие работы по техническому обслуживанию, ремонту или контролю, должны читать и выполнять указания настоящей Инструкции.

Использование неоригинальных или непроверенных запасных частей и дополнительных устройств может отрицательно повлиять на конструктивно заданные свойства изделия или его работоспособность, тем самым сказаться на эксплуатации и безопасности (предотвращение несчастных случаев).

За ущерб и повреждения, возникшие в результате использования непроверенных деталей и дополнительных устройств, самовольного проведения изменений в конструкции изделия потребителем, ответственность производителя полностью исключена.

В исполнении гарантийных обязательств владельцу изделия может быть отказано в случае случайного или намеренного попадания инородных предметов, веществ и т. п. во внутренние или внешние части изделия.



ВНИМАНИЕ!

1. Перед началом использования изделия познакомьтесь основательно с настоящей Инструкцией.

2. При передаче изделия другому владельцу вместе с ним должна быть передана настоящая Инструкция.

Опасность существенно возрастает, если пользователь не следует правилам эксплуатации и мерам техники безопасности.

Для гарантии безопасной работы, перед использованием изделия, каждый пользователь должен быть полностью ознакомлен с положениями настоящей Инструкции и мерами предосторожности.

1. ОПИСАНИЕ И РАБОТА

1.1. Назначение

Настоящая Инструкция распространяется на коляску инвалидную с электроприводом Ortonica Pulse 750, которая предназначена для самостоятельного передвижения дома, а также на улице с ровным дорожным покрытием и доступной средой инвалидов с заболеваниями опорно-двигательного аппарата и повреждениями нижних конечностей.

Коляска устойчива к воздействию климатических факторов при температуре окружающей среды от -10 °С до +50 °С, относительной влажности от 20% до 90%, атмосферным давлением от 80 кПа до 1,23 кПа, а также отсутствием сильных электромагнитных помех.

1.2. Основные параметры и характеристики

1.2.1. Изделие должно соответствовать требованиям регистрационного номера медицинского изделия: РЗН 2015/3369 (ЕРУЛ - Г004-00110-00/02934957) и изготавливаться по рабочим чертежам и технологической документации, утвержденным в установленном порядке.

1.2.2. Основные параметры и размеры изделий соответствуют указанным в конструкторской документации.

1.2.3. Изготовление узлов и деталей коляски осуществляется на специальном оборудовании по технологии, разработанной предприятием-производителем.

1.2.4. При этом производитель обеспечивает соответствие деталей рабочим чертежам и требованиям технических условий.

1.2.5. Коляска полностью готова к работе и работоспособна при условии соблюдения правил хранения, транспортирования и указаний эксплуатационной документации.

1.2.6. Выступающие части изделия, которые могут соприкасаться с руками, ногами и другими частями тела пользователя и сопровождающего лица в процессе езды и технического обслуживания коляски, являются безопасными.

1.2.7. Требования по эргономике – по ГОСТ Р ЕН 614-1-2003.

1.2.8. Механизмы управления коляской снабжены четкими надписями, схемами и символами.

1.2.9. Уровень шума при работе коляски не превышает значений, установленных в ГОСТ 12.1.003-2014.

1.2.10. Изделие является прочным и устойчивым при воздействии на него механических нагрузок, возникающих в обычных условиях эксплуатации.

1.2.11. Все резьбовые соединения надежно затянуты.

1.2.12. Все вращающиеся детали и сборочные единицы проворачиваются в своих опорах без заеданий.

1.2.13. Основные технические характеристики коляски соответствуют требованиям, приведенным в таблице 1.

Таблица 1

Общая длина с подножкой, мм	885-1065
Общая высота, мм	930
Общая ширина, мм	640
Длина сложенного кресла-коляски, мм	885
Ширина сложенного кресла-коляски, мм	640
Высота сложенного кресла-коляски, мм	400
Общая масса, кг	43,2
Грузоподъемность, кг	120
Материал рамы	Пластик
Ремни безопасности	Есть
Масса самой тяжелой части, кг	43,2
Статическая устойчивость при спуске	20°
Статическая устойчивость при подъеме	20°
Боковая статическая устойчивость	15°
Запас хода, км	до 25
Динамическая устойчивость при подъеме	10°
Высота препятствия, мм	45
Максимальная скорость вперед, км/ч	6
Минимальный тормозной путь при максимальной скорости, мм	1000
Угол наклона сиденья	9°
Эффективная глубина сиденья, мм	415
Эффективная ширина сиденья, мм	430
Высота сиденья, мм	515
Угол наклона спинки	15°
Высота спинки, мм	500
Длина подножки, мм	420
Угол наклона подножки	4°
Высота подлокотника, мм	273
Длина подлокотных опор, мм (Расстояние от подлокотника до спинки)	295
Минимальный радиус разворота, мм	760
Тип привода	Электрический
Тип АКБ	Литий-ионная
Емкость аккумулятора, Ah	20
Номинальная мощность аккумулятора, Wh	480
Мощность двигателя, W	2*200



1.3. Конструктивные требования

1.3.1. Комплектация

№	Наименование	Кол-во, шт.
1	Коляска инвалидная	1
2	Аккумулятор	1
3	Зарядное устройство	1
4	Портативная система освещения	1
5	Паспорт изделия	1

1.3.2. Коляска состоит из следующих компонентов:

1.3.2.1. Изящная система световых элементов

1.3.2.2. Технологичный пульт управления

1.3.2.3. Литая конструкция рамы с интегрированными усиливающими балками

1.3.2.4. Быстросъемный литий-ионный аккумулятор

1.3.2.5. Откидные подлокотники

1.3.2.6. Всенаправленные передние колеса

1.3.2.7. Амортизаторы передних колес

1.3.2.8. Двигатели типа мотор-колесо

1.3.2.9. Пневматические задние колеса

1.3.2.10. Анатомические подушки спинки и сиденья

1.3.2.11. Жесткое основание спинки и сиденья

1.3.2.12. Складная опора для стоп

1.3.2.13. Электромагнитный стояночный тормоз

1.3.2.14. Двухточечный ремень безопасности

1.3.2.15. Брызговики на задних и передних колесах

1.3.2.16. Антипрокидыватели на колесной опоре

Рис. 1



1.3.2.1. Изящная система световых элементов

Представлена световой панелью в виде крыльев чайки на спинке, системой освещения по периметру коляски и портативными фонарями на подлокотниках, которые обеспечивают заметность в условиях плохой видимости и являются элегантным дополнением внешнего облика коляски (рис. 1).

Рис. 2



1.3.2.2. Пульт управления

Многофункциональный пульт управления заметно облегчает жизнь пользователя и сопровождающего благодаря возможности в одно касание:

- складывать и раскладывать коляску;
- регулировать скорость;
- блокировать движение;
- переходить в ручной режим.

Эргономичный джойстик с покрытием soft-touch обеспечивает точное и мгновенное реагирование при преодолении небольших препятствий или объезде неровностей на дороге. Режим обучения позволяет адаптироваться к управлению в комфортном темпе.

Кронштейн, на который установлен пульт, регулируется по длине вылета, переставляется под правую или левую руку, в зависимости от особенностей пользователя (рис. 2).

Рис. 3



1.3.2.3. Литая конструкция рамы с интегрированными усиливающими балками

Обеспечивает большую прочность и надежность коляски. Помогает предотвратить деформацию рамы и обеспечивает стабильность и безопасность при использовании (рис. 3).

Рис. 4



1.3.2.4. Быстросъемный литий-ионный аккумулятор

Обеспечивает большую прочность и надежность коляски. Помогает предотвратить деформацию рамы и обеспечивает стабильность и безопасность при использовании (рис. 4).

Рис. 5



1.3.2.5. Откидные подлокотники

Удобны при пересаживании, позволяют вплотную подъехать к столу или другой мебели (рис. 5).

Рис. 6



1.3.2.6. Всенаправленные передние колеса

Позволяют коляске разворачиваться в узких пространствах с минимальным радиусом разворота (76 см) и неподвижными передними колесами. Беспрепятственно проезжают как по гладкому полу и ковровому покрытию, так и неровной поверхности, брусчатке или траве (рис. 6).

Рис. 7

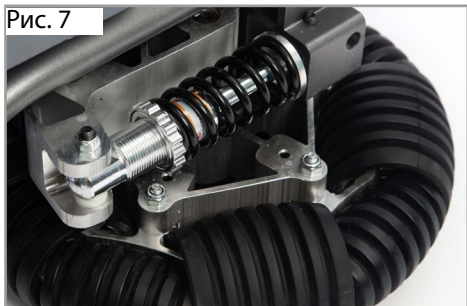

1.3.2.7. Амортизаторы передних колес

Снижают ударную вибрационную нагрузку на позвоночник во время движения по неровным поверхностям (рис. 7).

Рис. 8



1.3.2.8. Двигатели типа мотор-колесо

Отличаются большим крутящим моментом, высокой производительностью, длительным сроком службы и низким энергопотреблением (рис. 8).

Рис. 9



1.3.2.9. Пневматические задние колеса

Увеличивают управляемость и проходимость коляски в городской среде (брусчатка, лежащие полицейские и прочие небольшие неровности на дорогах) (рис. 9).

Рис. 10



1.3.2.10. Анатомические подушки спинки и сиденья

Предотвращают образование пролежней при длительной эксплуатации коляски. Обеспечивают анатомически верную посадку, регулируя высоту посадки и обеспечивая комфортное передвижение (рис. 10).

Рис. 11



1.3.2.11. Жесткое основание спинки и сиденья

Обеспечивает правильную посадку и поддержку тела, предотвращая дискомфорт и боли при длительном использовании коляски. Усиливает безопасность и эффективность использования инвалидной коляски:

- предотвращая возможные опрокидывания или перекосы коляски;
- уменьшая износ и повреждение материалов коляски, продлевая срок службы (рис. 11).

Рис. 12



1.3.2.12. Складная опора для стоп

Повышает компактность в сложенном виде.

Противоскользящая поверхность опоры для стоп предотвращает соскальзывание ног и обеспечивает дополнительную безопасность при использовании (рис. 12).

Рис. 13

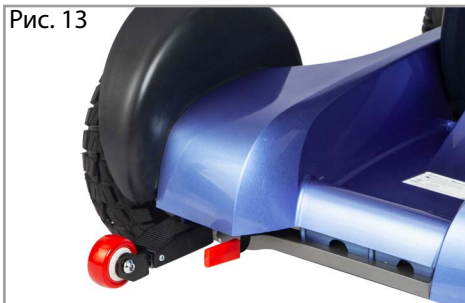

1.3.2.13. Электромагнитный стояночный тормоз

Обеспечивает быструю и безопасную остановку коляски на склонах, пандусах и т.п. (рис. 13).

Рис. 14



1.3.2.14. Двухточечный ремень безопасности

Фиксирует пользователя и защищает от случайного выпадения из коляски (рис. 14).

Рис. 15



1.3.2.15. Брызговики на задних колесах

Защищают одежду пользователя от загрязнений и брызг при передвижении по грязи, песку, лужам, траве (рис. 15).

Рис. 16



1.3.2.16. Антипрокидыватели на колесной опоре

Предотвращают опрокидывание коляски назад при преодолении пандусов, склонов и прочих препятствий (рис. 16).

1.4. Требования надежности и ремонтпригодности

1.4.1. Расчетный срок службы коляски: не менее 5 лет.

1.4.2. Отказом является нарушение работоспособного состояния изделия, связанное с отказом любой составной части, повлекшее за собой отклонение режимов работы за пределы, установленные в настоящих технических условиях.

1.4.3. Конструкция коляски должна быть ремонтпригодной и обеспечивать: доступность осмотра и проверки мест крепления соединений, замену неисправных устройств, взаимозаменяемость устройств одно-типного назначения.

1.5. Качество и гарантия

Гарантийный ремонт – это работы, направленные на бесплатное восстановление работоспособности коляски в период действия гарантийного срока.

1.5.1. Предприятие-изготовитель гарантирует соответствие изделий требованиям конструкторской документации при условии соблюдения правил использования, транспортировки, хранения, монтажа и эксплуатации.

1.5.2. Гарантийный срок эксплуатации: 12 месяцев с момента приобретения изделия потребителем.

1.5.3. Претензии к качеству товара могут быть предъявлены в течение гарантийного срока.

1.5.4. Производитель не несет ответственности в случае повреждений, возникших не по его вине, например:

- превышение грузоподъемности, указанной в настоящей инструкции по эксплуатации;
- сколы и поломки деталей в результате сильных ударов о другие предметы;
- наезд на препятствие высотой более 4,5 см.

1.5.5. В случае обнаружения неисправностей в изделии в гарантийный период, покупатель может обратиться к продавцу для его ремонта только при наличии Гарантийного талона.

- 1.5.6. Гарантия ограничена дефектами производственного характера (дефекты материала, изготовления или сборки) и не распространяется:
- на регламентные работы при техническом обслуживании, а также на расходные материалы;
 - лакокрасочное покрытие (гарантия предоставляется на сквозную коррозию);
 - диски колес, покрышки и аккумуляторы;
 - нормальный износ и естественное старение любых деталей (покрышки, камеры, лампочки, фрикционные накладки, текстиль, резиновые и пористые части (подлокотных опор), пластиковые детали);
 - резиновые элементы, обивку и отделку в результате воздействия окружающей среды и нормального использования;
 - слабые звуки, шум, вибрации, возникающие в процессе эксплуатации кресла-коляски, которые не влияют на характеристики и работоспособность кресла-коляски;
 - нагрев электрических и электронных деталей, электродвигателей, редукторов в процессе работы, не влияющий на эксплуатационные свойства кресла-коляски;
 - регулировочные работы, включая регулировки ручного тормоза или положения элементов кресла-коляски;
 - запасные части и расходные материалы, приобретенные не у представителя завода-изготовителя;
 - повреждения кресла-коляски в результате дорожно-транспортного происшествия, неосторожности, пренебрежительного обращения;
 - повреждения, возникшие в следствии превышения максимально допустимой нагрузки на кресло-коляску;
 - детали и элементы кресла-коляски, которые вышли из строя вследствие воздействия внешних факторов, таких как механические повреждения различного происхождения, промышленные выбросы, соли и другие химические соединения, природные воздействия (град, молния, выделения растений и т.п.).

1.5.7. Уменьшение пробега коляски в процессе эксплуатации вследствие естественного уменьшения емкости аккумуляторных батарей не является гарантийным случаем. Заливание водой электрических узлов, агрегатов, кабелей и соединителей не является гарантийным случаем.

1.5.8. Гарантийные обязательства завод-изготовитель (представитель, продавец) утрачивает перед пользователем (потребителем) в случаях, если неисправность произошла по следующим причинам:

- невыполнение либо несвоевременное выполнение технического обслуживания в объемах, требуемых заводом-изготовителем;
- несоблюдение условий и требований инструкций по эксплуатации кресла-коляски;
- самовольная разборка и вскрытие узлов и агрегатов;
- самовольное внесение изменений в конструкцию кресла-коляски.

1.5.9. Гарантия на заводские дефекты аккумуляторных батарей составляет 6 месяцев.

Под заводскими дефектами понимается полная неработоспособность (отказ) аккумуляторных батарей.

1.5.10. Максимальный срок выполнения работ по восстановлению работоспособности кресла-коляски в период действия гарантийного срока составляет 45 дней.

2. ИСПОЛЬЗОВАНИЕ ПО НАЗНАЧЕНИЮ

2.1 Опасности при эксплуатации



Возможность опрокидывания. Категорически запрещена эксплуатация коляски без антиопрокидывателей.



Опасность опрокидывания при преодолении подъемов. При эксплуатации коляски старайтесь сохранить центр тяжести, слишком сильные наклоны могут привести к опрокидыванию или перевороту коляски. При преодолении подъемов и препятствий наклоняйте тело вперед, смещая тем самым центр тяжести. Запрещается подниматься на склоны задним ходом.



Опасность падения при самостоятельном преодолении лестниц и пандусов. Для преодоления лестниц и пандусов рекомендуем воспользоваться помощью сопровождающего лица. Лестницы, не оборудованные въездными пандусами или подъемниками, должны преодолеваться только с помощью двух помощников.



Опасность опрокидывания на склонах. Проезжая такие участки, заблаговременно снижайте скорость, и, пересекая их, не притормаживайте, так как неравномерное торможение приводных колес может привести к развороту или опрокидыванию.



Запрещается эксплуатировать коляску с поврежденными проводами!



Использование инвалидной коляски в темное время суток. В темное время суток носите как можно более светлую одежду или одежду со светоотражателями, чтобы Вас было лучше видно. Не снимайте светоотражатели с инвалидной коляски.



Использование инвалидной коляски в дождь. Запрещается передвигаться на коляске с электрическим приводом в дождливую погоду, а также преодолевать водные преграды.



Опасность аварии при использовании изношенных покрышек. Недостаточная высота рисунка протектора снижает сцепление. Помните, что при передвижении по улицам Вы подпадаете под действие правил дорожного движения.



Запрещается хранить аккумуляторы при отрицательной температуре. Запрещается преодоление препятствий (например, бордюров) высотой более 4,5 см без сопровождающего лица.



Будьте внимательны и избегайте случайного нажатия кнопок. Коляска оснащена функцией автоматического складывания, которая активируется при нажатии определенных кнопок даже при нахождении пользователя в коляске.



Использование коляски рекомендуется людям ростом от 145 - 175 см и весом до 120 кг.

*Допускается использование коляски людьми от 130 см при использовании Детской подставки-подушки для ног Ortonica для регулировки высоты расположения ног на подножке инвалидной коляски.

2.2. Указания по эксплуатации

Коляска предназначена для индивидуального использования людьми с полной или частичной утратой способности передвижения.

2.2.1. Условия эксплуатации

Коляска предназначена для использования дома, а также на улице с ровным дорожным покрытием и доступной средой.

2.2.2. Сборка

Коляска поставляется в сложенном виде.

Для того чтобы привести коляску в рабочее состояние:

1. Установите аккумулятор спереди в аккумуляторный отсек (рис. 17), закрепите с помощью фиксатора до щелчка.



2. На пульте управления нажмите и удерживайте клавишу «⏻» в течение 2 секунд, чтобы включить питание (рис. 18).



3. Снимите блокировку, нажав на кнопку «🔒» (рис. 19).



4. На пульте управления нажмите одновременно клавишу «⏏» и клавишу «+» и удерживайте в течение 3 секунд, чтобы разложить коляску (рис. 20).



Электрическая инвалидная коляска, если нет другой команды, автоматически остановится после раскладывания (рис. 21).

Рис. 21



2.3. Элементы управления и индикаторы

На коляску установлен технологичный пульт управления (рис. 22), дополненный функциями активации освещения и складывания коляски.

Рис. 22



2.3.1. Клавиши пульта управления

- Клавиша ON/OFF. Данная клавиша включает и выключает пульт управления. Нажмите и удерживайте в течение 2 секунд, чтобы включить питание, нажмите и удерживайте в течение 2 секунд, чтобы выключить питание.
- Клавиша блокировки. Данная клавиша переводит коляску в заблокированный режим. В заблокированном режиме загорается индикатор состояния блокировки.
- Выбор скоростного режима. Системой предусмотрено 5 скоростных режимов.
- Клавиша звукового сигнала. Данная клавиша включает звуковой сигнал коляски.

- Клавиша SOS. Нажмите клавишу и удерживайте ее в течение 3 секунд, коляска подаст звуковой сигнал.
- Клавиша Режим обучения. Параметры движения инвалидной коляски автоматически настраиваются в соответствии с передачей и данными, подходящими для начинающих пользователей. На дисплее режим обучения не отображается.
- Джойстик контролирует скорость и направление движения. Наклоните джойстик по направлению, в котором хотите двигаться. Чем сильнее Вы нажмете, тем выше будет скорость движения. Отпустите джойстик, чтобы остановить коляску. Тормоза сработают автоматически.

2.3.2. Дисплей пульта управления

На экране дисплея пульта управления (рис. 23) отображаются:

Рис. 23



- Скорость. Обозначение на дисплее, которое отображает скорость движения инвалидной коляски в км/ч. Точность отображаемой скорости составляет $\pm 5\%$.
- Скоростная передача. Обозначение на дисплее, которое показывает выбранный скоростной режим.
- Состояние Bluetooth. Обозначение на дисплее, которое показывает, когда Bluetooth включен.
- Уровень заряда АКБ. Обозначение на дисплее, которое показывает состояние заряда аккумулятора, когда пульт управления включен.

2.3.3. Ошибки, обнаруженные системой пульта управления

Код ошибки состоит из двух символов, каждый из которых представляет компонент или устройство. Когда процессор обнаруживает ошибку, код ошибки отображается в верхнем правом углу экрана (рис. 24). Когда все компоненты и устройства работают исправно, код не виден. При возникновении ошибки обратитесь в сервисный центр производителя.

Рис. 24

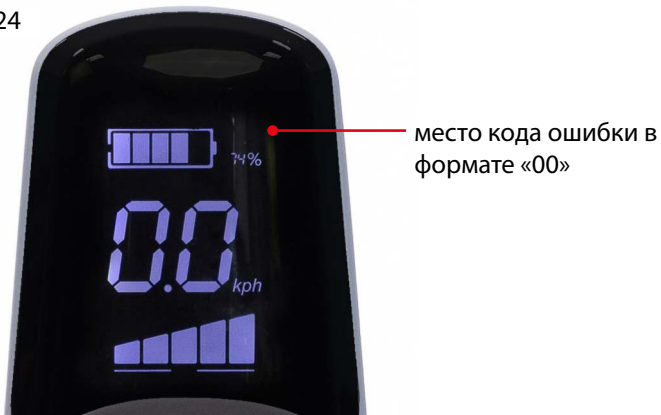

место кода ошибки в формате «00»

2.4. Начинаем движение

1. Включите пульт управления с помощью клавиши ON/OFF. Индикатор загорится и покажет степень заряда аккумулятора.
2. Снимите блокировку, нажав на кнопку «🔒».
3. Нажмите и удерживайте клавиши «🔊» и «+» для того, чтобы разложить коляску.
4. Сядьте в коляску и займите удобное положение.
5. Проверьте состояние заряда аккумулятора коляски.
6. Установите желаемый скоростной режим движения коляски или режим обучения.
7. Коляска готова к движению.

2.5. Вождение, рулевое управление и торможение

Аккуратно наклоните джойстик вперед. Чем дальше Вы отклоните джойстик, тем быстрее будет двигаться коляска. Максимальную скорость движения Вы можете настроить на индикаторе скоростного режима на пульте управления.

Для заднего хода коляски наклоните джойстик назад. Двигая им влево или вправо, Вы направите Вашу коляску в соответствующую сторону. При движении коляски назад срабатывает предупреждающий сигнал.

Коляска очень маневренна. Она легко поворачивается на 360°. Однако следует избегать резких поворотов и движения по неровным дорогам на высокой скорости. Если Вы хотите замедлить ход, переместите джойстик ближе к центру (нейтральное положение). Если Вы хотите остановиться, просто отпустите джойстик. Он автоматически вернется в центральное положение. В этот момент автоматически сработают электромагнитные тормоза.

Коляска плавно преодолевает низкие и средневысокие бордюры (до 45 мм) без резкого изменения скорости движения. Пульт управления автоматически компенсирует дополнительно затраченную мощность.



На рыхлом грунте (песок, гравий и т.д.) и траве максимальный градиент не должен превышать 8%. Всегда двигайтесь по склону прямо, избегая резких углов и движений зигзагом.

Никогда не пытайтесь подняться или спуститься по наклонной плоскости, которая имеет скользкую поверхность. При движении вверх по склону у Вас нет необходимости в резком управлении движением при помощи джойстика. Пульт управления обеспечивает двигатель дополнительной мощностью, необходимой для движения в горку, поэтому выбранная скорость будет поддерживаться.

То же самое относится и к движению вниз. Безопасная система электромагнитных тормозов обеспечивает полный контроль за коляской. Эта уникальная система торможения позволяет спускаться на стабильно медленной скорости.

Вы можете остановиться в любой момент, заезжая на склон или спускаясь по нему. Для этого необходимо отпустить джойстик. Электромагнитные тормоза гарантируют Вам безопасность, так как фиксируют коляску до тех пор, пока Вы не продолжите движение.

2.6. Выключение

Отпустите джойстик. Медленно, равномерно распределяя нагрузку тела по периметру, освободите кресло-коляску. На пульте управления нажмите одновременно клавишу «» и клавишу «» и удерживайте в течение 3 секунд, чтобы сложить коляску (рис. 25).

Для выключения коляски нажмите и удерживайте клавишу ON/OFF на пульте управления.



Электрическая инвалидная коляска, если нет другой команды, автоматически остановится после складывания (рис. 26).

Рис. 26



2.7. Управление коляской с помощью мобильного приложения

С помощью мобильного приложения Ortonica можно управлять функциями коляски, в том числе складывать/раскладывать коляску, выбирать скоростной режим, дистанционное управление, включать и выключать световые сигналы и т.д. Также приложение может предоставлять информацию о состоянии коляски, например, о заряде аккумулятора, скорости и т.д.

 Отсканируйте QR-код, чтобы загрузить приложение



Ortonica

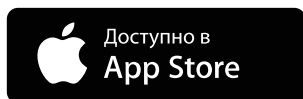

 Подключение мобильного приложения для управления коляской осуществляется посредством беспроводного соединения через Bluetooth к включенной коляске.

 После того как Вы установите соединение в первый раз, устройства будут подключаться друг к другу автоматически.

2.7.1. Начало работы. Поиск устройств (рис. 27)

Чтобы начать, запустите приложение и нажмите кнопку «Поиск», выберите коляску. Пульт управления коляски должен быть включен.

Рис. 27



2.7.2. Страница состояния инвалидной коляски (рис. 28)

На странице отображаются:

- уровень заряда аккумулятора,
- скоростные режимы управления коляской (расширенный/обычный),
- выключение коляски,
- складывание и раскладывание коляски,
- дистанционное управление,
- настройки коляски,
- информация для пользователя.

Рис. 28



2.7.3. Режимы управления инвалидной коляской (рис. 29)

Для максимально удобного и безопасного использования коляски можно выбрать подходящий скоростной режим:

Режим обучения – максимальная скорость до 1,2 км/ч. Установить данный режим можно только на пульте управления, нажав на кнопку  В приложении при необходимости возможно подключить звуковое и голосовое сопровождение.

Обычный режим – скорость до 4,5 км/ч. Установить данный режим можно только в приложении, нажав на кнопку 

Расширенный режим – скорость до 6 км/ч (рекомендуется использовать в крайних ситуациях из-за большого энергопотребления). Установить данный режим можно только в приложении, нажав на кнопку 

Рис. 29



2.7.4. Выключение коляски (рис. 30)

Данный режим позволяет пользователю и сопровождающему лицу выключать инвалидную коляску дистанционно.

Рис. 30

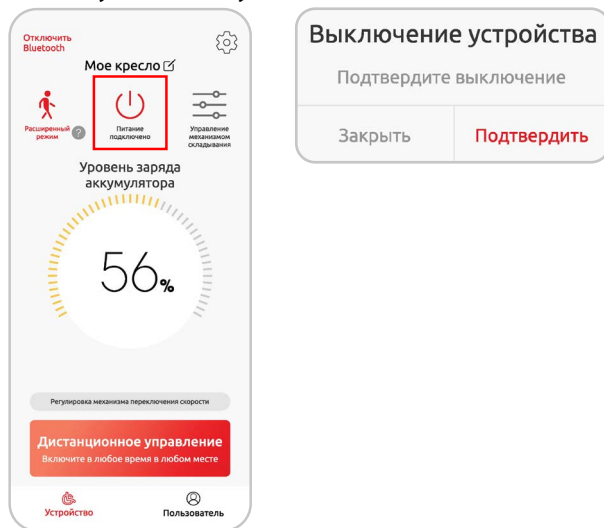

2.7.5. Складывание и раскладывание коляски (рис. 31)

Данный режим позволяет пользователю и сопровождающему лицу складывать и раскладывать инвалидную коляску дистанционно. Переместите ползунок в нужную сторону и удерживайте его до завершения складывания/раскладывания.



Пожалуйста, будьте внимательны и избегайте случайного нажатия кнопок на дисплее телефона, так как коляска может автоматически сложиться, даже при нахождении пользователя в ней.

Рис. 31

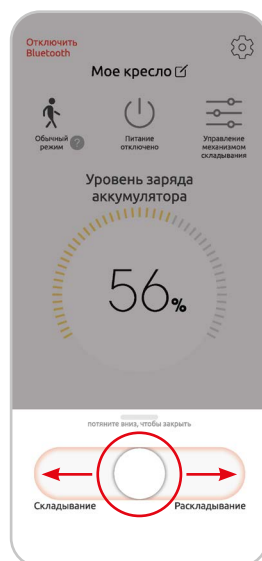

2.7.6. Уровень заряда аккумулятора (рис. 32)

В режиме реального времени можно отследить уровень заряда аккумулятора, который отображается в виде цветной шкалы. Чем больше заряжен аккумулятор, тем больше зеленого цвета на шкале. Когда аккумулятор разряжается, шкала становится желтой, а затем красной. Это позволяет пользователю контролировать уровень заряда и планировать свои поездки заранее.

Рис. 32

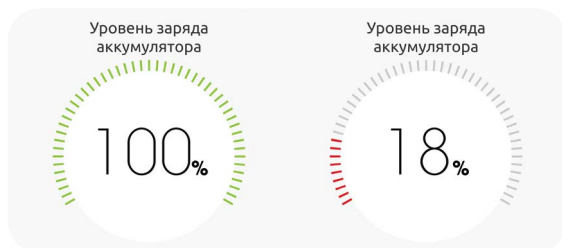

2.7.7. Дистанционное управление (рис. 33)

Режим дистанционного управления позволяет пользователю и сопровождающему лицу управлять инвалидной коляской на расстоянии. Чтобы перейти в режим дистанционного управления, необходимо чтобы коляска была включена и заблокирована на пульте управления. Виртуальный джойстик очень отзывчив и аналогичен джойстику на колясках.

Рис. 33

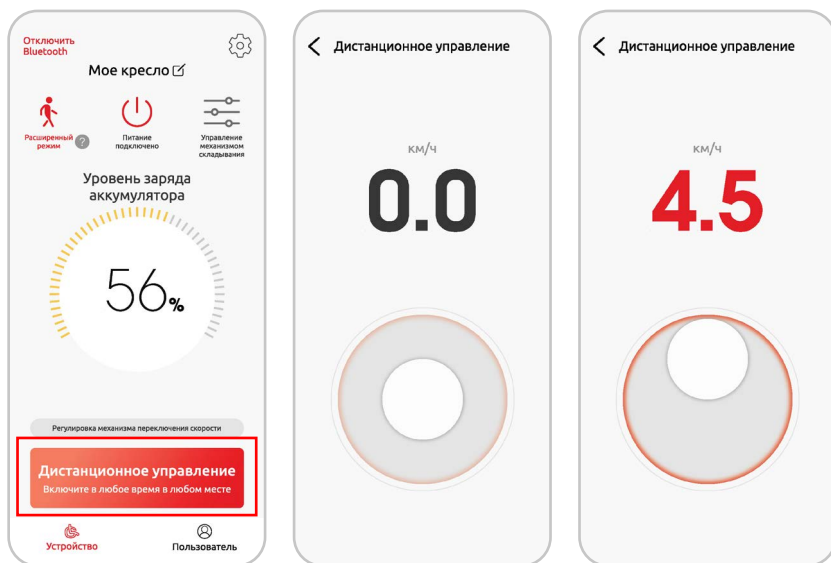

Для отключения дистанционного управления нажмите на пульте управления кнопку блокировки, чтобы разблокировать устройство.

2.7.8. Настройки (рис. 34)

Данный раздел содержит следующие регулировки:

- Общие настройки;
- Сведения об аккумуляторе;
- Текущая версия.

Рис. 34

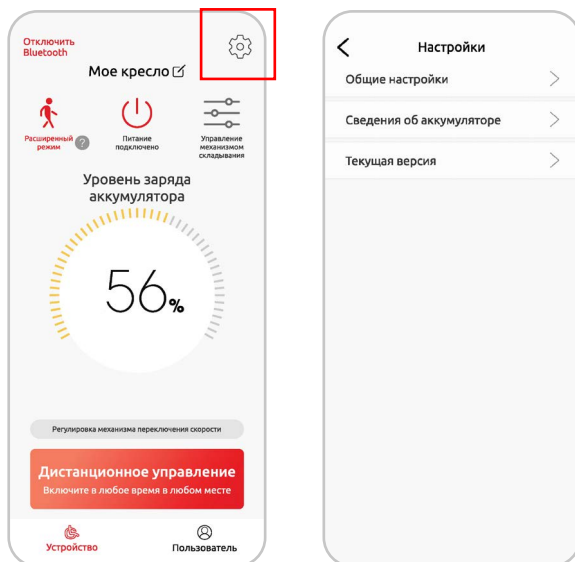

2.7.9. Общие настройки:

- Настройки голосового управления позволяют включить/выключить голосовые подсказки, голосовое оповещение и настроить их громкость.
 - Время ожидания. Данная функция автоматически выключит коляску по истечении установленного времени при отсутствии активности.
 - Настройки освещения позволяют включить или выключить подсветку спинки и сиденья.
 - Настройки гироскопа позволяют отрегулировать горизонтальное положение сиденья.
 - «Круиз-контроль» позволяет поддерживать постоянную скорость без необходимости постоянного управления джойстиком. Включается и выключается функция «круиз-контроль» в приложении.
1. Заблокируйте устройство на пульте управления.
 2. Включите «круиз-контроль» в приложении.
 3. Разблокируйте устройство на пульте управления.
 4. На пульте управления выберете подходящий скоростной режим и во время движения нажмите кнопку «+» в течении 5 секунд. Джойстиком можно регулировать направление движения. При отклонении джойстика назад коляска остановится.
 5. Для выключения функции «круиз-контроль» заблокируйте устройство на пульте управления, в приложении отключите «круиз-контроль».

Рис. 35

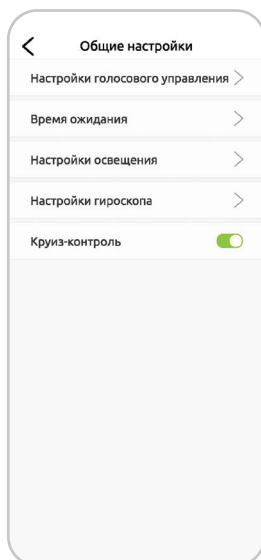

2.7.10. Пользователь (рис. 36)

Данный раздел содержит информацию по соглашению об обслуживании, политике конфиденциальности и текущей версии приложения.

Рис. 36

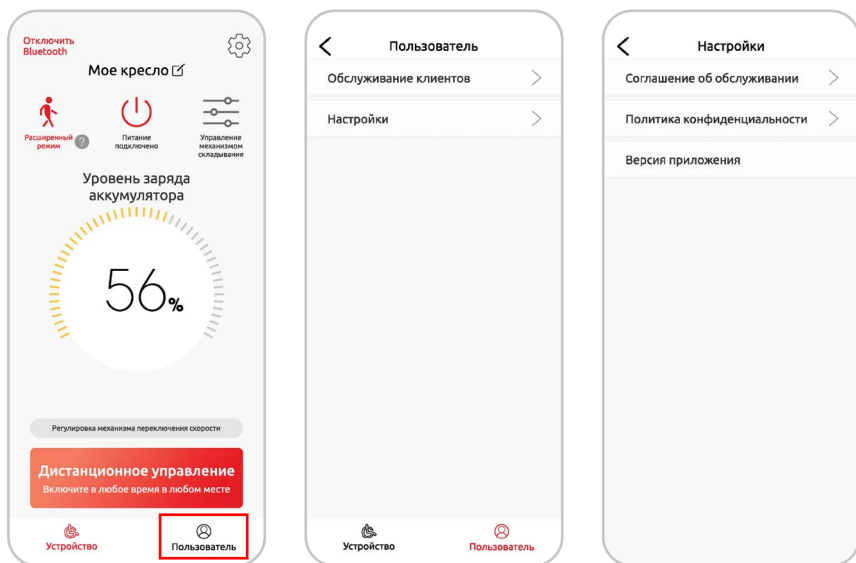

2.8. Ручное управление

Ручное управление необходимо в случае перемещения коляски путем толкания при разряженном аккумуляторе.

Отключите электродвигатель (рис. 37) путем перевода рычагов в нижнее положение. Вместе с ними отключается электрическая тормозная система. После этого коляска готова к ручному управлению.

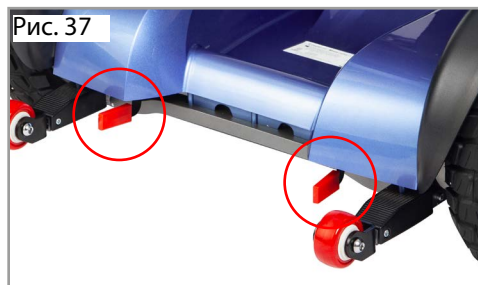

Нажмите одновременно клавиши «+» и «-», чтобы войти в режим толкания. Для выхода из данного режима отклоните джойстик.

При разблокированном тормозе в режиме толкания коляски торможение полностью отсутствует. При движении коляски на спуске необходимое торможение осуществляется только сопровождающим пользователя лицом. Сопровождающим лицам следует передвигать инвалидную коляску только за спинку.

2.9. Аккумуляторы

Ortonica Pulse 750 комплектуется литий-ионным аккумулятором 20 А/ч. Он располагается в передней части основания рамы кресла-коляски. Аккумулятор опечатан и не требует ухода и технического обслуживания.

Разбирать зарядное устройство, пульт управления и аккумуляторную батарею запрещается.

Регулярное отслеживание состояния заряда аккумулятора и своевременная подзарядка являются обязательными требованиями для обеспечения надежности и правильного функционирования коляски и длительного срока службы аккумулятора.

Интервалы подзарядки аккумулятора зависят от различных факторов, таких как время работы двигателя, пробег кресла-коляски и т.д. Невозможно сразу определить фиксированное время, когда и сколь-

ко нужно заряжать аккумулятор. Прислушавшись к нижеизложенным советам, Вы вскоре сможете создать свой режим подзарядки в соответствии с Вашими индивидуальными потребностями и графиком использования.

Индикатор на дисплее информирует об уровне заряда батареи, это значит, что вскоре потребуется зарядка аккумулятора. Для передвижения в течение целого дня рекомендуем заряжать аккумулятор ночью. Это не только избавит Вас от неприятных ситуаций в пути, но также продлит срок службы аккумулятора.

Если Вы проигнорируете предупреждение, датчик аккумулятора покажет минимальный процент заряда, обозначающий, что аккумулятор практически полностью разряжен. В таком случае система пульта управления автоматически выключится, и кресло-коляска остановится на месте.

Если в течение дня Вы пользовались коляской более одного часа, рекомендуется поставить аккумуляторы на подзарядку на ночь. После полной зарядки аккумуляторов зарядное устройство автоматически выключится.

Зарядное устройство полностью безопасно и не использует избыточную электроэнергию независимо от времени подключения аккумуляторов к зарядному устройству.

Если Вы не пользуетесь коляской долгое время (около четырех недель и более), Вам следует зарядить аккумуляторы прежде, чем снова использовать ее. Подзарядку следует проводить один раз в месяц, чтобы поддерживать работоспособность аккумуляторов.

2.9.1. Зарядка аккумуляторов

Аккумуляторы кресла-коляски с электроприводом отличаются от автомобильных аккумуляторов.

Используйте только то зарядное устройство, которое идет в комплекте с коляской.

1. Если Вы эксплуатируете коляску ежедневно, рекомендуем осуществлять зарядку через пульт управления. Вставьте кабель зарядного устройства в разъем на пульте управления (рис. 38), затем подключите зарядное устройство к сети. Зеленый индикатор проинформирует Вас о полной зарядке аккумулятора.



2. Если Вы редко эксплуатируете коляску, рекомендуем производить зарядку аккумуляторов как минимум один раз в месяц. Подключите кабель зарядного устройства в разъем на аккумуляторе. Минимальное время для зарядки варьируется и зависит от состояния аккумулятора и уровня заряда (рис. 39).



3. По окончании зарядки сначала отключите входной штекер зарядного устройства от электрической розетки и только затем отсоедините зарядное устройство от разъема в пульте управления. Не оставляйте зарядное устройство подключенным к пульту управления, когда его вход отключен от питания. Это может привести к неисправности аккумуляторов.



Запрещено разбирать аккумуляторы и использовать электрическую коляску с поврежденными кабелями.



Для замены аккумуляторов, обратитесь к представителю компании Ortonica.

2.9.2. Извлечение и установка аккумуляторов Pulse 750



Перед выполнением процедуры убедитесь, что питание инвалидной коляски отключено.

Поставьте коляску на ровную поверхность и убедитесь, что она не будет двигаться во время процедуры.

Аккумулятор расположен в передней части основания рамы кресла-коляски. Для извлечения аккумуляторной батареи необходимо сдвинуть фиксатор и осторожно вынуть аккумулятор (рис. 40, 41).



Для установки аккумулятора выполните данную процедуру в обратном порядке.

2.10. Портативная система освещения

Портативная система освещения представляет собой два фонарика, ремни и крепления для откидных подлокотников (рис. 42).



Фонарики являются приспособлениями для коляски, которые делают ее заметной в темное время суток и при плохих условиях видимости, кроме того, их можно использовать в быту как портативный источник света.

Параметр	Характеристика
Источник света	Светодиоды
Режимы работы	- Режим мигания - Режим 50% яркости - Режим 100% яркости
Способ зарядки	Заряжаемый аккумулятор, 1800 мАч, 3,7 В

Крепление для портативной системы освещения устанавливается на откидной подлокотник с помощью двух винтов с крестовой шляпкой (рис. 43).



Портативный фонарик крепится с помощью съемного ремня с фиксатором (рис. 44).



Перед началом эксплуатации портативного фонарика произведите его полную подзарядку. Для включения и выключения используйте кнопку на корпусе устройства (рис. 45).



2.11. Регулировки инвалидной коляски

2.11.1. Пульт управления

Кронштейн, на который установлен пульт, регулируется по длине вылета, переставляется под правую или левую руку, в зависимости от особенностей пользователя. Это позволяет достичь наибольшего комфорта при использовании, основываясь на индивидуальных предпочтениях.

Чтобы отрегулировать положение пульта управления по глубине, открутите два болта-шестигранника, установите необходимое положение и закрутите болты-шестигранники (рис. 46).



3. ТЕХНИЧЕСКОЕ ОБСЛУЖИВАНИЕ И РЕМОНТ

Техническое обслуживание и уход – это работы, направленные на поддержание работоспособности кресла-коляски.

Ответственность за своевременное проведение данных работ лежит полностью на пользователе кресла-коляски.

Периодичность проведения, а также наименование работ по техническому обслуживанию и уходу указаны в Таблице № 2.

Таблица № 2. Периодичность проведения, а также наименование работ по техническому обслуживанию и уходу за креслом-коляской Pulse 750

Наименование работ	Периодичность проведения		
	Перед каждой поездкой	После каждой поездки	Каждые 30 дней
Зарядка аккумуляторных батарей (желательно в ночь перед поездкой)	X		
Проверка износа шин, при предельном износе (износ протектора ~ 90°) замена	X		
Протяжка резьбовых соединений			X
Мойка, чистка		X	

Моечно-очистные работы включают в себя следующие операции:

- Демонтаж колес и очистка осей крепления колес от грязи и того, что может наматываться в процессе эксплуатации коляски, замедляя движение и способствуя интенсивному износу осей (волосы, трава и т.д.);
- Мойка покрышек и пластиковых элементов неагрессивными чистящими средствами.
- Чистка обивки и ремней с использованием теплой воды и неагрессивных моющих средств при помощи губки или мягкой щетки.
- Влажная очистка пластмассовых деталей, элементов рамы, ходовой части и колес.

Допускается влажная чистка агрессивными чистящими средствами, после чего элементы коляски необходимо хорошо высушить.

После использования коляски во время дождя или сырой погоды, ее следует вытереть насухо. Следует избегать нагревания коляски при высокой температуре.

Ремонт – это работы, направленные на восстановление работоспособности кресла-коляски. Ремонт инвалидной коляски Ortonica может выполняться исключительно в сервисном центре компании-производителя. Выполнение ремонтных работ осуществляется оригинальными запасными частями производителя.

Получить информацию о проведении ремонтных работ и обслуживании коляски, а также узнать стоимость и возможность приобретения запасных частей можно в сервисном центре производителя или по месту приобретения коляски.

4. ХРАНЕНИЕ

Условия хранения коляски, освобожденной от транспортной упаковки, соответствуют условиям 1 ГОСТ 15150-69:

- температура окружающего воздуха от +5 °С до +40 °С (отапливаемое хранилище);
- относительная влажность до 80% при температуре +25 °С.

5. ТРАНСПОРТИРОВАНИЕ

Для транспортировки коляска вкладывается в чехол из полиэтиленовой пленки по ГОСТ 10354-82 и укладывается в короб из гофрированного картона или другую тару, исключая повреждение коляски. Коляска в упаковке предприятия-изготовителя допускает транспортировку всеми видами крытых транспортных средств в соответствии с ГОСТ Р 50444-2020 и правилами перевозок грузов, действующими на данном виде транспорта.

При транспортировании короб с коляской закрепляется и защищается от прямого воздействия атмосферных осадков и механических повреждений.

Коляска, упакованная в транспортную тару, при транспортировании должна быть устойчива к воздействию климатических факторов для условий хранения 3 по ГОСТ 15150.

Запрещается опрокидывать на бок, переворачивать и резко бросать упакованную коляску во избежание ее повреждения.

6. ПОЛЕЗНЫЕ РЕСУРСЫ И ИНФОРМАЦИЯ

Мы собрали для Вас всю полезную информацию в одном месте.

В разделе Вы найдете QR-коды, обеспечивающие мгновенный доступ к полезным ресурсам, инструкциям и товарам.

Расширьте возможности вашей коляски

Сделайте использование коляски удобным и безопасным благодаря дополнительным принадлежностям.



Комфорт пользователя



Обслуживание колес



Больше автономности

Создайте комфортное пространство для жизни

Обеспечьте комфорт в повседневной жизни с помощью практичных решений.



Санитарные стулья



Товары для ванны



Ходунки



Противопролежневые матрасы



Противопролежневые подушки

Получите подарок за отзыв

Расскажите, что Вам нравится в продукции Ortonica и получите подарок.



Оставить отзыв

Путешествуйте с комфортом

Ознакомьтесь с памяткой по авиаперелету с электрической коляской перед поездкой.



Скачать памятку

Получите поддержку от государства

Получите компенсацию за коляску через Социальный фонд России (СФР).



Получить компенсацию



Представленные фотографии носят иллюстративный характер.

По вопросам гарантийного ремонта Вы можете обратиться:



ortonica.ru



8 (800) 707-44-52



service@ortonica.ru



8 (950) 756-67-25 Whatsapp



ИНТЕРНЕТ-МАГАЗИН



ОДНОКЛАССНИКИ



ВКОНТАКТЕ



YOUTUBE